

Инструкция по эксплуатации

Электро-гидравлический ножничный подъемник

МОДЕЛЬ: TS 3000 (OUT)



СОДЕРЖАНИЕ

ПРЕДИСЛОВИЕ.....	1
УПАКОВКА, ТРАНСПОРТИРОВКА И ХРАНЕНИЕ.....	1
ГЛАВА 1 ОПИСАНИЕ	4
1.1 ПРИМЕНЕНИЕ.....	4
1.2 ОСОБЕННОСТИ СТРУКТУРЫ.....	4
1.3 КОНФИГУРАЦИЯ.....	4
ГЛАВА 2 ТЕХНИЧЕСКИЕ ХАРАКТЕРИСТИКИ.....	5
2.1 ОСНОВНЫЕ ТЕХНИЧЕСКИЕ ПАРАМЕТРЫ.....	5
2.2 РАЗМЕРЫ.....	5
2.3 СХЕМА УСТАНОВКИ.....	6
2.4 ТИПЫ ПОДХОДЯЩИХ АВТОМОБИЛЕЙ.....	6
ГЛАВА 3 БЕЗОПАСНОСТЬ.....	7
ГЛАВА 4 УСТАНОВКА.....	11
4.1 ТРЕБОВАНИЯ К УСТАНОВКЕ.....	11
4.2 УСТАНОВКА.....	11
ГЛАВА 5 НАСТРОЙКА.....	13
5.1 ПОДГОТОВКА.....	13
5.2 РЕГУЛИРОВКА.....	13
ГЛАВА 6 ЭКСПЛУАТАЦИЯ.....	15
6.1 УВЕДОМЛЕНИЯ ОБ ЭКСПЛУАТАЦИИ.....	15
6.2 ИНСТРУКЦИИ ПО ЭКСПЛУАТАЦИИ ЭЛЕКТРООБОРУДОВАНИЯ.....	15
6.3 ЭКСПЛУАТАЦИЯ.....	16
6.4 ОПЕРАЦИЯ “РЕГУЛИРОВКИ” ПОДПИТКИ МАСЛА (ОБЫЧНЫЙ СРОК СЛУЖБЫ).....	16
6.5 АВАРИЙНОЕ РУЧНОЕ УПРАВЛЕНИЕ ОПУСКАНИЕМ (ОТКЛЮЧЕНИЕ ПИТАНИЯ).....	16
ГЛАВА 7 ТЕХНИЧЕСКОЕ ОБСЛУЖИВАНИЕ И УХОД.....	17
ГЛАВА 8 УСТРАНЕНИЕ НЕПОЛАДОК.....	17
ПРИЛОЖЕНИЕ.....	19
СХЕМА ЭЛЕМЕНТОВ ГИДРАВЛИЧЕСКОГО ДАВЛЕНИЯ.....	19
СХЕМА ПОДКЛЮЧЕНИЯ ШЛАНГОВ.....	20
ВЗРЫВСХЕМА 1.....	21
ВЗРЫВСХЕМА 2.....	22
ГАРАНТИЯ.....	23

ПРЕДИСЛОВИЕ



данное руководство подготовлено для персонала мастерской, специализирующегося на эксплуатации подъемника (оператор), и технических специалистов, ответственных за текущее техническое обслуживание (слесарь по техническому обслуживанию). Внимательно прочитайте Руководство пользователя, прежде чем выполнять какие-либо операции с подъемником. Данное руководство содержит важную информацию, касающуюся:

- личной безопасности операторов и работников по техническому обслуживанию.
- Безопасности монтажа.
- Безопасности эксплуатации подъемника.

СОХРАНЕНИЕ РУКОВОДСТВА



Данное руководство является неотъемлемой частью подъемника, к которому всегда следует прилагать. Руководство должно храниться вблизи подъемника, в легкодоступном месте, чтобы оператор и обслуживающий персонал могли быстро найти его и ознакомиться с ним в любое время.



Особенно рекомендуется внимательно прочитать главу 3, в которой содержится важная информация и предупреждение по технике безопасности. Подъемник спроектирован и изготовлен в соответствии с европейским стандартом



Подъем, транспортировка, распаковка, сборка, инсталляция, запуск, первоначальная регулировка и тестирование, экстренное техническое обслуживание, ремонт, капитальный ремонт, транспортировка и демонтаж подъемника должны выполняться специализированным персоналом лицензированного дилера или сервисного центра, авторизованного производителем.

Производитель снимает с себя всякую ответственность за травмы людей или повреждение транспортных средств или предметов, если любая из вышеупомянутых операций была выполнена неуполномоченным персоналом или если подъемник использовался ненадлежащим образом.



В данном руководстве указаны: аспекты эксплуатации и безопасности, которые могут оказаться полезными оператору и работнику по техническому обслуживанию. Для лучшего понимания конструкции и работы подъемника, а также для наилучшего его использования работники должны внимательно прочитать Руководство пользователя перед его выполнением.

Для понимания терминологии, используемой в данном руководстве, действий по техническому обслуживанию и ремонту, умения правильно интерпретировать чертежи и описания, содержащиеся в руководстве, а также страны, в которой была установлена машина.

То же самое относится и к специалисту по техническому обслуживанию, который также должен обладать специфическими и специализированными знаниями (в области механики и инжиниринга), необходимыми для выполнения операций, описанных в руководстве, в условиях полной безопасности.

- ОПЕРАТОР: лицо, уполномоченное пользоваться лифтом.
- СЛЕСАРЬ по ТЕХНИЧЕСКОМУ ОБСЛУЖИВАНИЮ: лицо, уполномоченное проводить плановое техническое обслуживание подъемника.

УПАКОВКА, ТРАНСПОРТИРОВКА И ХРАНЕНИЕ



ВСЕ ОПЕРАЦИИ ПО УПАКОВКЕ, ПОДЪЕМУ, ПОГРУЗОЧНО-РАЗГРУЗОЧНЫМ РАБОТАМ, ТРАНСПОРТИРОВКЕ И РАСПАКОВКЕ ДОЛЖНЫ ВЫПОЛНЯТЬСЯ ИСКЛЮЧИТЕЛЬНО СПЕЦИАЛИСТОМ.

УПАКОВКА:

РИС. 1



РИС. 2



СТАНДАРТНОЕ ОБОРУДОВАНИЕ

маслопровод и принадлежности (1# СТН), основная и вспомогательная балки (2# СТН, 3# СТН), блок управления (4# СТН), передняя панель (5# СТН), защитная панель (6# СТН) всего 6 штук.

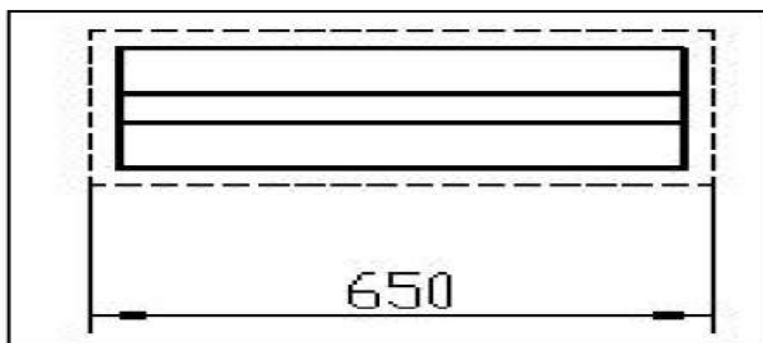
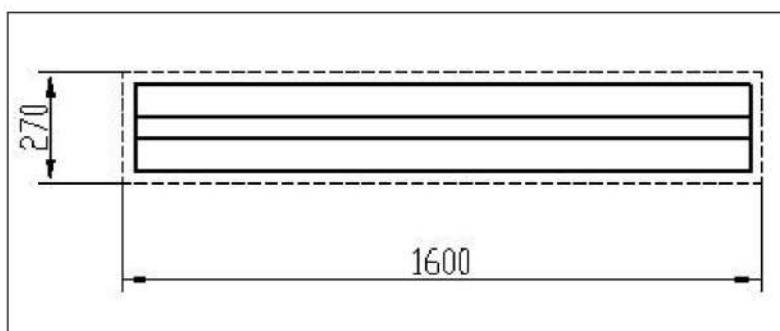
УПАКОВОЧНЫЙ ЛИСТ

No.	Наименование	Название аксессуара	Кол-во
1	Масло и принадлежности	M16 Болт	12 шт
		M8 болт	24 шт
		ф6×4m воздушный шланг	1шт
		ф8×5m воздушный шланг	1шт
		Трехходовой фитинг для воздушной трубы	2 шт
		1.5mm ² многожильный провод 5m	1 шт
		Стяжная лента	10 шт
		ф6 трехходовая воздушная труба	1 шт
		ф6 трехходовая масляная труба	1 шт
		Труба высокого давления	9 шт
		Руководство по техническому обслуживанию и эксплуатации	1 шт
		2	Подъемная балка
3	Блок управления		1 шт
4	Раздвижная доска	Подвижная площадка	4 шт
		шплинт	4 шт
5	Экран трубопровода	750mm	3 шт
		635mm	2 шт
		250mm колено	1 шт

ТРАНСПОРТ:



Упаковка может быть поднята или перемещена с помощью автопогрузчиков, кранов-манипуляторов или мостовых кранов.

В случае строповки за грузом всегда должен следить второй человек, чтобы избежать опасных колебаний.

Во время погрузочно-разгрузочных работ груз должен перевозиться транспортными средствами или судами.

По прибытии товара убедитесь, что все детали, указанные в накладных, включены в комплект поставки. В случае отсутствия деталей возможны дефекты или повреждение, вызванные транспортными операциями.

При обнаружении недостающих деталей, возможных дефектов или повреждений при транспортировке следует осмотреть поврежденные картонные коробки в соответствии с упаковочным листом. Чтобы проверить состояние поврежденного товара и недостающих деталей, необходимо немедленно проинформировать ответственное лицо или перевозчика.



Машина является тяжелым грузом! Не принимайте

во внимание трудозатраты при погрузке и разгрузке, а также способ транспортировки, важна безопасность работы.

Кроме того, во время погрузочно-разгрузочных работ с грузом необходимо обращаться так, как показано на рисунке. (РИС 3.)

(РИС 3.)

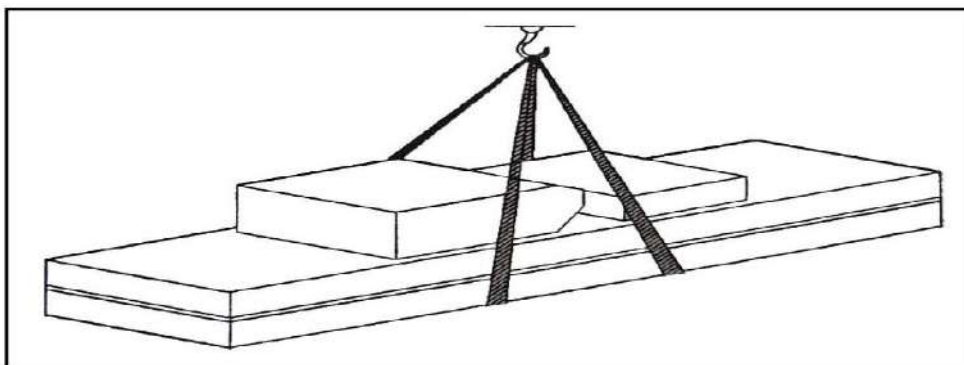

СКЛАДИРОВАНИЕ:

- Оборудование должно храниться на складе, если оно хранится снаружи, оно должно быть защищено от попадания воды.
- В процессе транспортировки используйте тележку с ящиками, при отправке используйте контейнер для хранения.
- Блок управления должен располагаться перпендикулярно во время транспортировки; и предотвращать выдавливание других товаров.

Глава 1 ОПИСАНИЕ

1.1 ПРИМЕНЕНИЕ

Низкопрофильный ножничный подъемник TS 3000 может поднимать любой тип транспортных средств весом менее 3000 кг, подходит для использования при испытаниях транспортных средств, техническом обслуживании и уходе за автомобилями, что особенно подходит для использования в подвале или на полу, без конструкции и отверстий.

1.2 ОСОБЕННОСТИ КОНСТРУКЦИИ

- Использована скрытая и тонкая ножничная конструкция,
- Независимый блок управления, низковольтное управление, хорошая безопасность.
- Гидравлический объем и синфазный цилиндр, синхронизация платформы.
- Собственное оборудование двойной безопасности в виде гидравлического замка и механической защелки, на всякий случай.
- Собственная защита предохранительного клапана и взрывозащищенного оборудования при отказе гидравлики и перегрузке. Таким образом, при разрыве маслопровода машина не упадет быстро.
- Используются высококачественные гидравлические или электрические детали, изготовленные в Италии, Германии, Японии и т.д.
- Самостоятельно выполняйте ручное опускание при отключении питания.

1.3 КОНСТРУКЦИЯ

Оборудование:

- Машинный короб(расположение и пространство для установки оборудования)
- Рама машины (основная конструкция подъемника и страхового учреждения)
- Блок управления (часть, управляемая машиной)

Базовая конструкция:

Основание для машины должно быть изготовлено из бетона.

Рамка:

Изготовлен из стального шатуна, основной подъемной платформы, раздвижной доски, пневматического двойного зуба и бака для гидравлического масла.

Блок управления:

Под блоком управления находится бак для гидравлического масла и гидравлический насос, клапан и другая система управления. На блоке управления расположена электрическая система.



Ножничный подъемник спроектирован и изготовлен для подъема транспортных средств, любое другое использование запрещено. В частности, подъемник не подходит для работ с распылителем для мойки. И не поднимайте транспортное средство, вес которого превышает максимальный вес.

2.1 ОСНОВНЫЕ ТЕХНИЧЕСКИЕ
ПАРАМЕТРЫ

МОДЕЛЬ No.	TS 3000
Подъемный модуль	Электро-гидравлический
Макс. Вес	3000kg
Макс. высота подъема	1900mm
Мин.Высота	105mm
Длина платформы	1495-2110mm
Ширина платформы	620mm
Время подъема	≤50s
Время опускания	≤70s
Общая длина	2110 mm
Общая ширина	2040mm
Вес	850kg
Источник питания	AC 400V or 230V±5% 50Hz
Мощность	2.2kw
Гидравлическое масло	12L пригодного для использования гидравлического масла
Давление воздуха	6-8kg/cm ²
Рабочая температура	5-40°C
Рабочая влажность	30-95%
Уровень шума	< 76db
Высота установки	≤1000M
Температура хранения	-25°C~55°C



РИС. 4

Мотор:

Тип.....Y90L
 Макс.мощность..... 2.2kw
 Макс.Напряжение.....AC 400 or 230V ±5%
 Макс.ток 400V:5A
230V:10A
 Мах.частота50Hz
 Опоры..... 4
 скорость вращения.....1450 r.p.m./min
 Форма здания B14

Класс изоляцииF

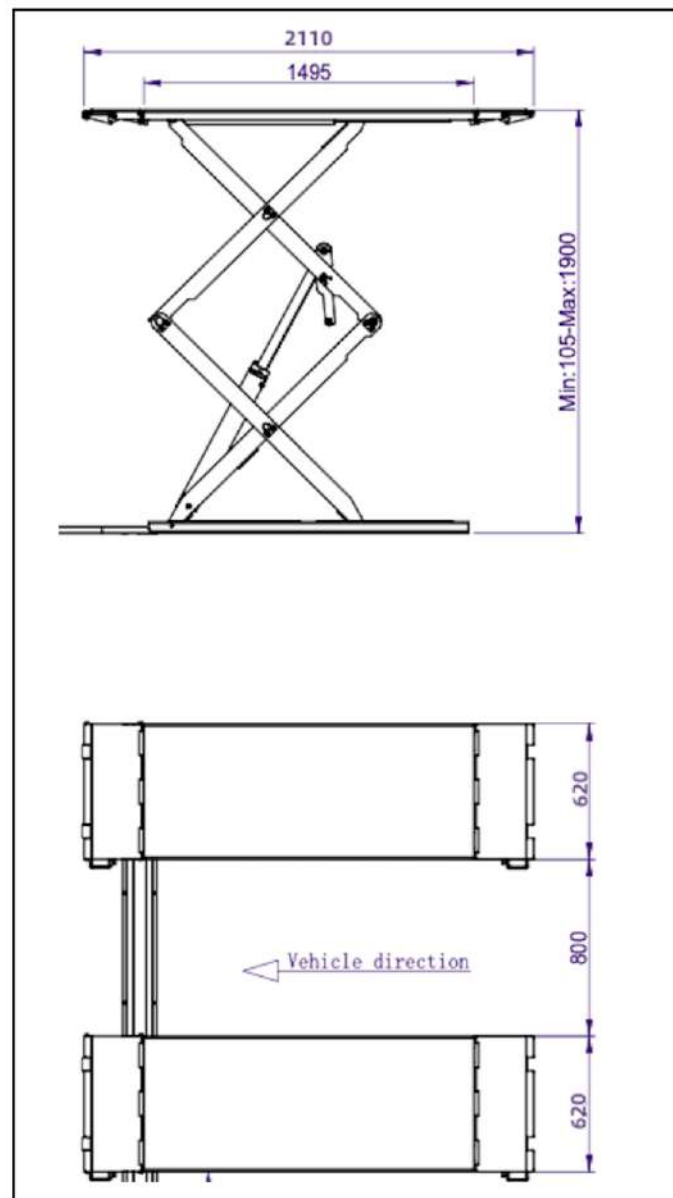
При подключении двигателя руководствуйтесь прилагаемыми схемами и указывайте направление вращения двигателя по часовой стрелке.

Насос:

ТипP4.3

Модель..... шестеренный насос

Макс. поток.....4.3 куб.см/об

Тип соединения..... Клапан переполнения соединения

Постоянное рабочее давление.....210 бар

Периодическое рабочее давление.....150~300 бар

Залейте в масляный бак 20 литров пригодного для использования гидравлического масла.

2.3 СХЕМА УСТАНОВКИ

Подайте питание:

- Подключите к разъему питания блока управления (400 В или 230 В 15 А)
- Подсоедините к патрубку для подачи сжатого воздуха блока управления (ф8×6 мм)

Требования для основания :

- Бетон типа 425#, период высыхания составляет 15 дней.
- Очистите основной слой, толщина бетона \geq 150 мм, выравнивание по всей длине \leq 10 мм.



Примечание: Фундамент торцевой части подъемной платформы P1, P2 выполнен из бетона. Когда толщина внутреннего ровного грунта составляет менее 150 мм, в конце P1, P2 следует оросить площадь: 2500×2500 мм и толщину бетона \geq 150 мм.

Основная толщина бетона и выравнивание являются ключевыми факторами, не следует чрезмерно ожидать возможности самостоятельной регулировки уровня машиной.

2.4 ТИПЫ ТРАНСПОРТНЫХ СРЕДСТВ, ПРИГОДНЫХ ДЛЯ

Данный подъемник подходит практически для всех транспортных средств, общий вес и габариты которых не превышают приведенных ниже данных.

МАКСИМАЛЬНЫЙ ВЕС:

Максимальный вес не превышает 3000 кг

МАКСИМАЛЬНЫЙ РАЗМЕР ТРАНСПОРТНОГО СРЕДСТВА:

На следующих диаграммах проиллюстрированы критерии, используемые для определения пределов эксплуатации подъемника РИС 6.

РИС 6.

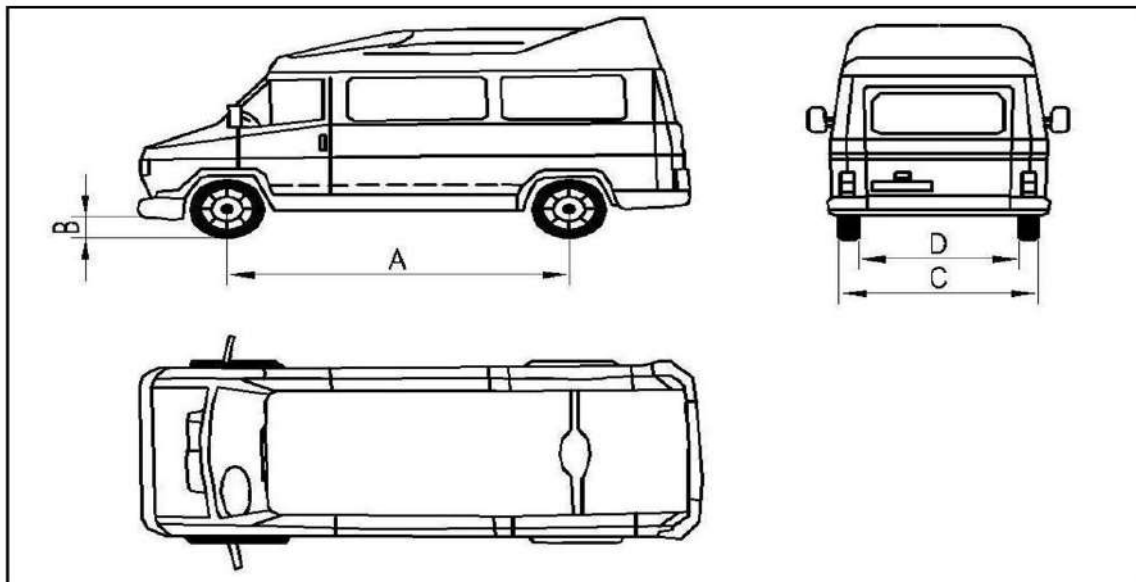

	3000 kg	
	Min. (mm)	Max. (mm)
A	1900	4000
B	100	
C		1900
D	900	



НИЖНИЕ ЧАСТИ ТРАНСПОРТНОГО СРЕДСТВА НИЖНЯЯ ЧАСТЬ КУЗОВА МОЖЕТ СОПРИКАСАТЬСЯ С КОНСТРУКТИВНЫМИ ЭЛЕМЕНТАМИ ПОДЪЕМНИКА, НАПРИМЕР, С ОПРЕДЕЛЕННЫМИ ЧАСТЯМИ СПОРТИВНОГО АВТОМОБИЛЯ.

Подъемник также будет обслуживать индивидуальные или нестандартные транспортные средства при условии, что они соответствуют максимальной указанной грузоподъемности.

Кроме того, зона безопасности персонала должна быть определена применительно к транспортному средству необычных габаритов.

Глава 3 БЕЗОПАСНОСТЬ



внимательно и полностью прочтите эту главу, поскольку в ней содержится важная информация для обеспечения безопасности оператора или других лиц в случае неправильного использования подъемника.

В нижеследующем тексте содержатся четкие разъяснения относительно определенных ситуаций риска или опасностей, которые могут возникнуть во время эксплуатации или технического обслуживания лифта, установленного предохранительного устройства и правильного использования таких систем, остаточных рисков и используемых оперативных процедур (общие конкретные меры предосторожности для устранения потенциальных опасностей).



Подъемники спроектированы и изготовлены для подъема транспортных средств и удержания их на возвышении в закрытом цехе. Все другие виды использования подъемников запрещены.

В частности, подъемники не подходят для:

- Работ для мойки;
- Создания приподнятых платформ для подъема обслуживающего персонала;
- В качестве прессы для дробления;
- Используйте в качестве подъемника;
- Используйте в качестве домкрата для подъема кузовов транспортных средств или замены колес.



Производитель не несет ответственности за какие-либо травмы

людей или повреждение транспортных средств и другого имущества, вызванные неправильным и несанкционированным использованием подъемников.

Во время подъема и спуска оператор должен оставаться на посту управления, как показано на схемах.

Как показано на диаграммах, присутствие людей внутри указанной опасной зоны строго запрещено. Во время проведения работ люди допускаются в зону под транспортным средством только в том случае, если транспортное средство уже находится в приподнятом положении, когда платформы неподвижны и когда механические предохранительные устройства надежно включены (например, механизм безопасности полностью заблокирован)



НЕ ИСПОЛЬЗУЙТЕ ПОДЪЕМНИК БЕЗ ЗАЩИТНЫХ УСТРОЙСТВ ИЛИ С ОТКЛЮЧЕННЫМИ ЗАЩИТНЫМИ УСТРОЙСТВАМИ. НЕСОБЛЮДЕНИЕ ЭТИХ ПРАВИЛ МОЖЕТ ПРИВЕСТИ К СЕРЬЕЗНЫМ ТРАВМАМ ЛЮДЕЙ И НЕПОПРАВИМОМУ ПОВРЕЖДЕНИЮ ПОДЪЕМНИКА И ТРАНСПОРТНОГО СРЕДСТВА.



РИС.7

ОБЩИЕ МЕРЫ ПРЕДОСТОРОЖНОСТИ

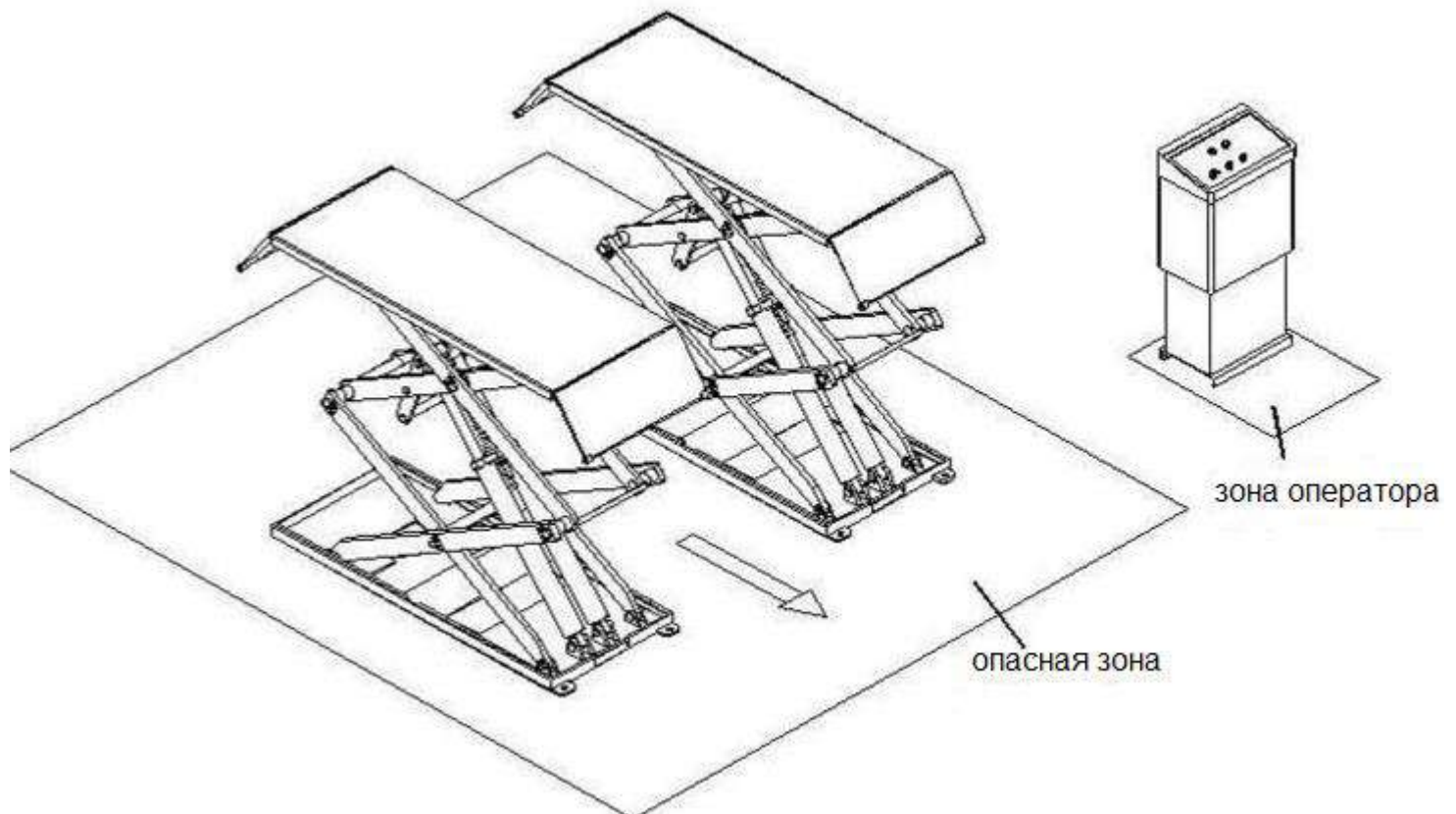

Оператор и специалист по техническому обслуживанию обязаны соблюдать предписания правил техники безопасности, действующих в стране установки подъемника. Кроме того, оператор и специалист по техническому обслуживанию должны:

- Всегда работать на станциях, указанных и проиллюстрированных в данном руководстве;
- Никогда не снимайте и не отключайте защитные устройства и механические, электрические или другие типы предохранительных устройств;
- Прочитайте указания по технике безопасности, размещенные на машине, и информацию по технике безопасности в данном руководстве.

В руководстве все указания по технике безопасности приведены следующим образом:



ПРЕДУПРЕЖДЕНИЕ: указывает на следующие операции, которые являются небезопасными и могут привести к незначительным травмам людей и повреждению подъемника, транспортного средства или другого имущества.



ВНИМАНИЕ: указывает на возможную опасность, которая может привести к серьезным травмам людей и повреждению имущества.



ОПАСНОСТЬ ПОРАЖЕНИЯ ЭЛЕКТРИЧЕСКИМ ТОКОМ: специальное предупреждение по технике безопасности размещено на лифте в местах, где риск поражения электрическим током особенно высок.

РИСКИ И ЗАЩИТНЫЕ УСТРОЙСТВА

Теперь мы рассмотрим риски, которым могут подвергаться операторы или специалисты по техническому обслуживанию, когда транспортное средство стоит на платформах в поднятом положении, а также различные устройства безопасности и защиты, принятые производителем для сведения всех таких опасностей к минимуму:

Для обеспечения оптимальной личной безопасности и сохранности транспортных средств соблюдайте следующие правила:

- Не входите в зону безопасности транспортных средств при подъеме.
- Убедитесь, что транспортное средство установлено правильно.



РИС 8

Обязательно поднимайте только одобренные транспортные средства, никогда не превышайте указанную грузоподъемность, максимальную высоту и выступ (длину и ширину транспортного средства);

- Убедитесь, что на платформах нет людей во время движения вверх и вниз, а также во время стояния.

ОБЩИЕ РИСКИ ПРИ ПОДЪЕМЕ ИЛИ СПУСКЕ:

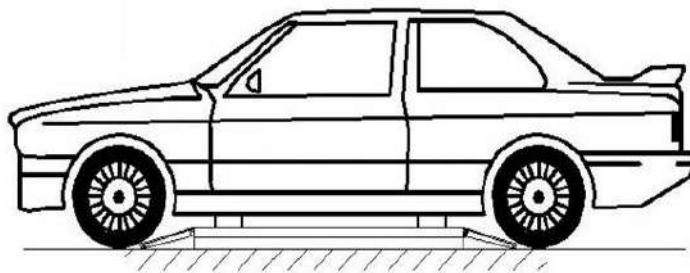
Для защиты от перегрузки или возможного выхода двигателя из строя используются следующие предохранительные устройства:

° В случае перегрузки открывается клапан избыточного наполнения и масло возвращается непосредственно в масляный бак.

- Предохранительный зуб и модуль шестерни являются деталями, гарантирующими безопасность персонала под машиной в случае отказа других средств защиты. Поэтому убедитесь в целостности модуля шестерни и в том, что предохранительный зуб полностью закрыт. (Рис. 9)



Рис. 9



На модулях безопасности не должно быть ничего ненормального, чтобы предохранительное снаряжение закрывалось нормально.

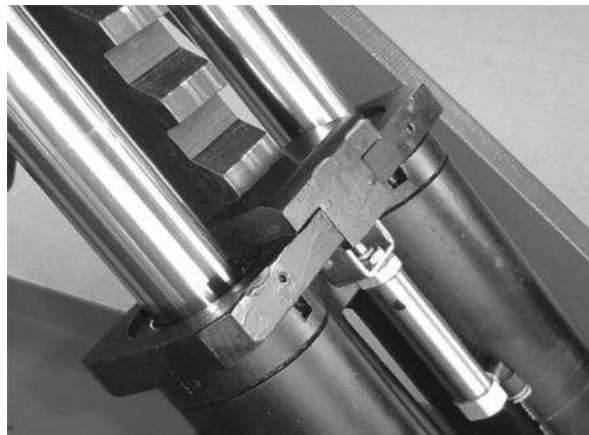

РИСКИ ДЛЯ ПЕРСОНАЛА

В данном разделе показаны потенциальные риски для оператора, слесаря по техническому обслуживанию или любого другого лица, находящегося в зоне вокруг подъемника, возникающие в результате неправильного использования подъемника.



ОПАСНОСТЬ ВЫДАВЛИВАНИЯ

Во время операций подъема и опускания персонал покидает указанную зону, не соблюдая правила и инструкции. Во время операций подъема и опускания ни один человек не допускается к работе под подвижными частями подъемника, должен работать в безопасной зоне.



РИСК ВОЗДЕЙСТВИЯ

Прежде чем оператор начнет движение вверх и вниз, убедитесь, что в опасной зоне нет персонала. Когда по эксплуатационным причинам подъемник останавливается на относительно небольшой высоте (менее 1,75 м над землей), персонал должен соблюдать осторожность, чтобы избежать столкновения с частями машины, не маркированными специальными цветами.



РИС 10



РИСК ПАДЕНИЯ (ПЕРСОНАЛ)

Во время операций подъема и спуска персоналу запрещается входить на платформы и в транспортное средство во избежание падения.

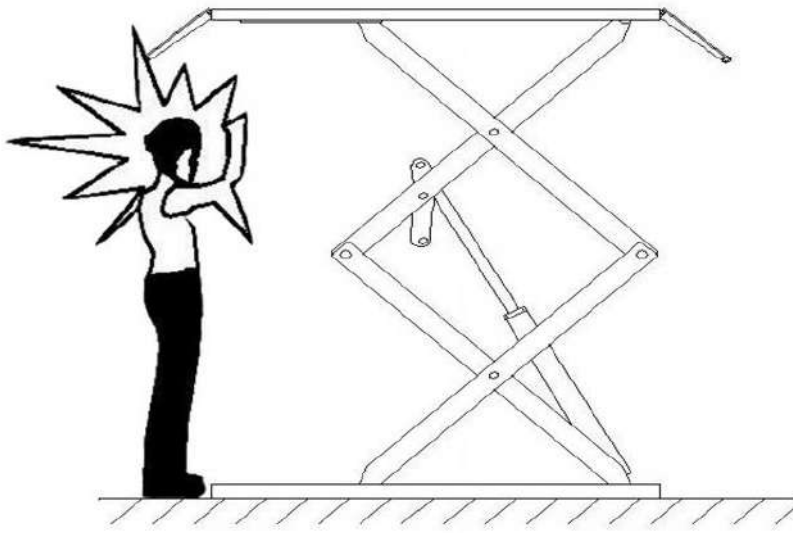

ОПАСНОСТЬ ПАДЕНИЯ (ТРАНСПОРТНОГО СРЕДСТВА)

Эта опасность может возникнуть в случае неправильного расположения транспортного средства на платформах, избыточного веса транспортного средства или в случае транспортных средств, размеры которых несовместимы с грузоподъемностью подъемника. Во время испытания платформы двигатель транспортного средства включать нельзя. На зону подъема-опускания и подвижные части подъемника ничего размещать нельзя.



ОПАСНОСТЬ ПОСКОЛЬЗНУТЬСЯ (рис. 11)

Пол, загрязненный смазкой вокруг подъемника. Область под подъемником и непосредственно вокруг него, а также платформы должны содержаться в чистоте. Немедленно удалите все разливы масла.



РИС 11



ОПАСНОСТЬ ПОРАЖЕНИЯ ЭЛЕКТРИЧЕСКИМ ТОКОМ

Опасность поражения электрическим током в местах с изолированным поврежденным электрооборудованием. Не используйте струи воды, растворители с паром или краску рядом с подъемником и соблюдайте особую осторожность, чтобы такие вещества не попадали на электрическую панель управления.

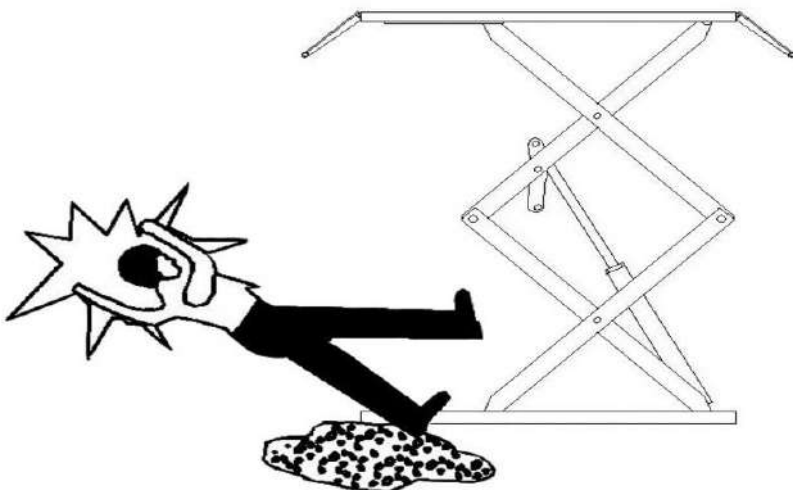

РИСКИ, СВЯЗАННЫЕ С НЕНАДЛЕЖАЩИМ ОСВЕЩЕНИЕМ

Оператор и специалист по техническому обслуживанию должны быть в состоянии обеспечить надлежащее и равномерное освещение всех зон подъемника в соответствии с законами, действующими в месте установки.

Во время операций подъема и опускания оператор должен постоянно наблюдать за подъемником и может управлять им только в положении оператора. При подъеме и опускании транспортного средства подушку необходимо поместить в нижнюю часть шасси.



Обращение с предохранительными устройствами строго запрещено. Никогда не превышайте максимальную грузоподъемность подъемника, убедитесь, что на поднимаемых транспортных средствах нет груза. Важно скрупулезно соблюдать все правила эксплуатации, технического обслуживания и безопасности, содержащиеся в данном руководстве.

Глава 4 УСТАНОВКА



К ВЫПОЛНЕНИЮ ЭТИХ ОПЕРАЦИЙ ДОЛЖЕН БЫТЬ ДОПУЩЕН ТОЛЬКО КВАЛИФИЦИРОВАННЫЙ И АВТОРИЗОВАННЫЙ ПЕРСОНАЛ. ВНИМАТЕЛЬНО СЛЕДУЙТЕ ВСЕМ ПРИВЕДЕННЫМ НИЖЕ ИНСТРУКЦИЯМ, ЧТОБЫ ПРЕДОТВРАТИТЬ ВОЗМОЖНОЕ ПОВРЕЖДЕНИЕ АВТОМОБИЛЬНОГО ПОДЪЕМНИКА ИЛИ РИСК ТРАВМИРОВАНИЯ ЛЮДЕЙ.

4.1 ТРЕБОВАНИЯ К УСТАНОВКЕ



Автомобильный подъемник должен быть установлен в соответствии с указанными безопасными расстояниями от стен, столба и другого указанного оборудования. (Рис. 12)



РИС 12

Указанные безопасные расстояния от стен должны составлять не менее 1000 мм, принимая во внимание необходимое пространство для удобства работы. Поскольку также необходимо пространство для контрольной площадки и возможных взлетно-посадочных полос в случае чрезвычайной ситуации.

- Помещение должно быть предварительно подготовлено для подачи питания и пневматической подачи автомобильного подъемника.
- Высота помещения должна составлять не менее 4000 мм.
- Автомобильный подъемник может быть установлен на любом этаже, при условии, что он идеально ровный и достаточно прочный. (≥ 250 кг/см², толщина бетона ≥ 150 мм)
- Все части машины должны быть равномерно освещены достаточным количеством света, чтобы обеспечить безопасное выполнение операций по регулировке и техническому обслуживанию, без отраженного света и бликов, которые могут вызвать усталость глаз.
- Перед установкой подъемника следует проверить целостность прибывшего груза.
- Процесс перемещения и установки подъемника следует выполнять в соответствии с инструкциями на рисунке.

Транспортировка и хранение машины описаны в разделе “ТРАНСПОРТИРОВКА И ХРАНЕНИЕ” на стр. 1.

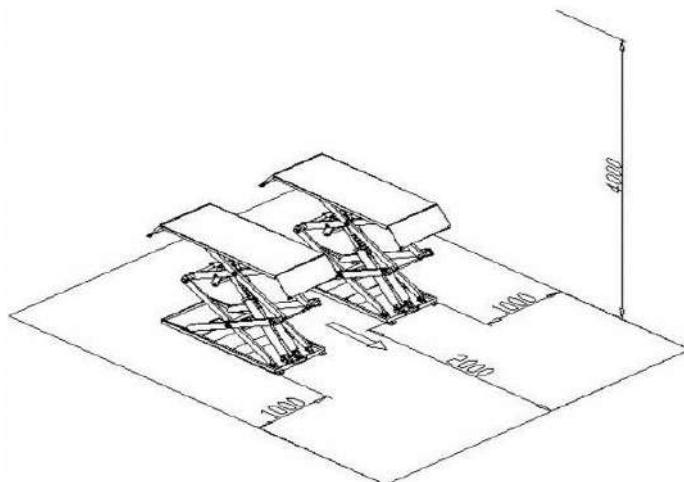
4.2 УСТАНОВКА

4.2.1 УСТАНОВКА ПЛАТФОРМЫ

- Установите две подъемные платформы в соответствии с местоположением
- Дно масляного цилиндра расположено спереди машины (в направлении посадки в транспортное средство)
- Для подъема платформы используйте вилочную тележку или другое подъемное оборудование (рис. 13) и убедитесь, что предохранительное оборудование машины включено и заблокировано.

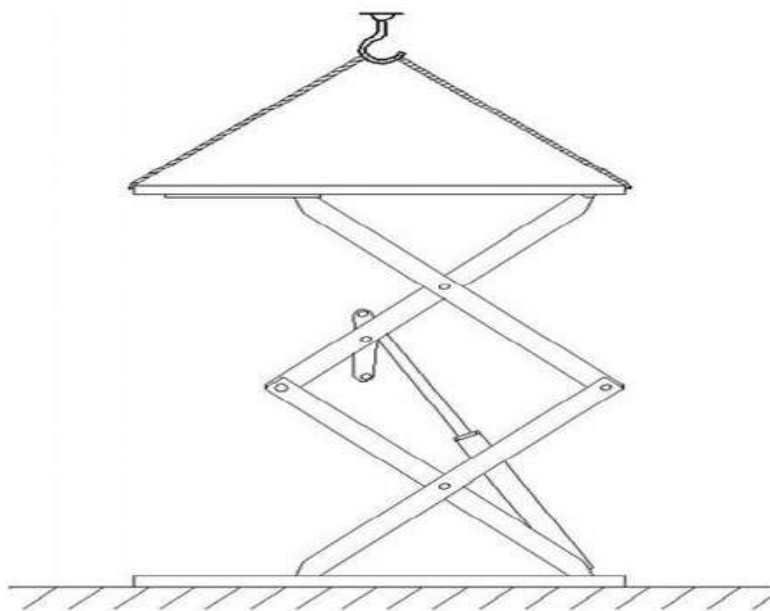



Чтобы избежать выхода из строя оборудования безопасности машины,

можно вставить деревяшку в среднюю часть шарнирной стойки.

Запрещается работать под подъемником, если гидравлическая система не полностью заправлена гидравлическим маслом, и выполнять операции подъема и опускания.

- При перемещении подъемной платформы отрегулируйте расстояние между двумя платформами; убедитесь, что две платформы параллельны.

4.2.2 ПОДКЛЮЧЕНИЕ ЛИНИИ

Подсоедините электрическую и масляную магистрали в соответствии со схемой подключения электрической сети и масляной магистрали.



Только после подключения гидравлической системы можно подсоединить воздушный контур, нельзя повредить масляную трубу, провод и воздухопровод.

В процессе соединения маслопровода и воздухопровода обратите особое внимание на защиту соединения труб, чтобы предотвратить попадание посторонних предметов в масляный контур и воздушный контур, что может привести к повреждению гидравлической системы.

4.2.3 ПОДКЛЮЧЕНИЕ ЭЛЕКТРИЧЕСКОЙ ЦЕПИ

Для подключения электрической цепи следуйте указанному пути следования и номеру линии на электрической схеме подключения.



К выполнению операций допускается только квалифицированный специалист.

- Откройте переднюю крышку блока управления.
- Подключение источника питания: трехфазные и пятилинейные соединительные провода напряжением 400 В (3×2,5 мм² + 2×1,5 мм² кабельного провода) для источника питания подключены к блоку управления L1, L2, L3, N и клемме входного провода. Полиэтиленовый провод заземления сначала подсоединяется под болт с маркировкой "заземление" (рис. 14), а затем подсоединяется под болт с маркировкой "заземление" двух платформ.



РИС 14

- Если подъемник работает при трехфазном напряжении 230 В, измените подключение трансформатора и двигателя. (Рис. 15)

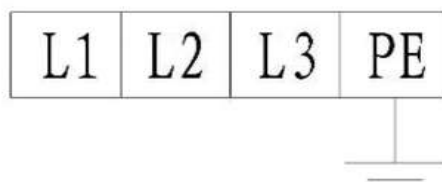

РИС 15

4.2.4 ПОДСОЕДИНЕНИЕ ГИДРАВЛИЧЕСКОГО ТРУБОПРОВОДА

Для подсоединения гидравлических масляных труб следуйте схеме маслопровода.

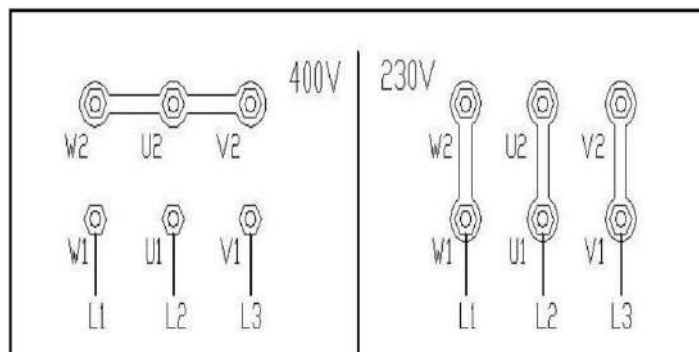

К выполнению операций допускается только квалифицированное и уполномоченное лицо

. И обратите особое внимание на защиту соединений .

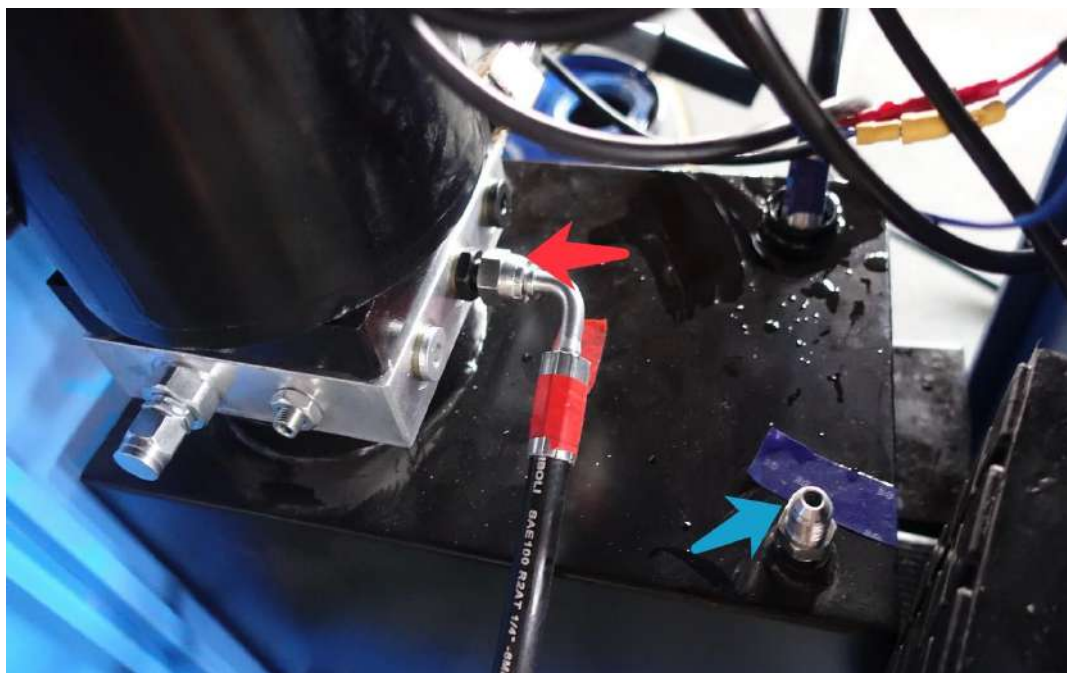

- Подсоедините магистральный маслопровод к красной метке на электрическом шкафу управления
- Подсоедините трубопровод возврата масла к синей метке



При подключении шлангов следите за тем, чтобы в каждом номере не была допущена ошибка.

При стандартной установке блок управления находится с ближней стороны от направления въезда автомобиля.

4.2.5 ПОДСОЕДИНЕНИЕ ТРУБОПРОВОДА СЖАТОГО ВОЗДУХА



Выполнять операции разрешается только квалифицированному и авторизованному специалисту.

- Подсоедините патрубок подачи сжатого воздуха Ф8×6 к зажимам подачи воздуха пневматического электромагнитного клапана внутри блока управления. (рис. 16)
- Следуя схеме воздушного контура, выведите трубопровод сжатого воздуха из пневматического электромагнитного клапана, а затем подсоедините его к воздушному клапану с поднятой защелкой. (Рис. 17)
- Обратите внимание на защиту соединения дыхательных путей, чтобы предотвратить попадание загрязнений в контур сжатого воздуха.
- Подсоедините трубопровод сжатого воздуха к дополнительно установленному жироуловителю, который находится перед блоком управления, чтобы продлевают срок службы пневматических компонентов и надежность их работы.





В процессе установки шланг нельзя складывать или завязывать, необходимо чтобы воздушный шланг проходил равномерно.

Прежде чем подводить патрубок подачи сжатого воздуха к зажимам подачи воздуха пневматического электромагнитного клапана внутри блока управления, следует дополнительно установить жироуловитель для отделения сжатого воздуха, чтобы избежать сбоя в работе пневматического элемента.

Глава 5 РЕГУЛИРОВКА

5.1 ПОДГОТОВКА

Добавьте масло и проверьте последовательность фаз.



после установки подъемника, как показано на рисунке 4, и подключения гидравлической цепи, электрической цепи и воздушного контура, выполните следующие действия.:

- Откройте резервуар для гидравлического масла, добавьте в масляный бак 18 л гидравлического масла, гидравлическое масло предоставляется пользователем.



Убедитесь в чистоте гидравлического масла, не допускайте попадания каких-либо примесей в маслопровод, проведите переварку маслопровода и не допускайте срабатывания электромагнитного клапана.

- Нажмите кнопку "power", чтобы включить питание, нажав кнопку "up", проверьте, вращается ли двигатель по часовой стрелке (глядя вниз), если нет, нажмите кнопку "power", измените фазу двигателя.
- Включите подачу воздуха



При включении питания

в блоке управления будет сохраняться высокое напряжение, управлять им может только уполномоченный специалист.

5.2 РЕГУЛИРОВКА

5.2.1 РЕГУЛИРОВКА УРОВНЯ МАСЛА

- Нажмите кнопку "Вверх", чтобы поднять подъемник до предела и остановить;
- Продолжайте нажимать кнопку "Вверх", удерживая нажатой кнопку защитного экрана ограничения подъема. В это время подъемник продолжает подниматься до уровня автоматического выпуска. Следите за тем, чтобы в гидравлическом масле двух обратных нейлоновых трубок вспомогательного цилиндра не было пузырьков (обычно это длится около 40 секунд).
- Нажмите кнопку "Вниз" на высоту ниже верхнего предела для завершения автоматического выравнивания

Проверьте: Работу двух предохранительных защелок, утечку масла из маслопровода и герметичность воздушного контура.

5.2.2 УСТАНОВКА БОЛТОВ ПОЛА



установка болтов крепления к полу должна начинаться после затвердевания бетона, в противном случае это повлияет на качество крепления.

- Отрегулируйте параллельность платформы и расстояние между двумя платформами, как указано на рис. 4.
- Закрепите анкерные болты ударной электродрелью (ударная дрель имеет диаметр 16 мм), просверлите отверстие диаметром 120 мм и очистите отверстие. (Рис. 18)
- Используйте легкий молоток для установки болтов заземления в отверстие (нет необходимости устанавливать центральный расширенный гвоздь болтов заземления, установите его после регулировки уровня).



РИС 18

5.2.3 РЕГУЛИРОВКА УРОВНЯ

° С помощью планки уровня и горизонтальной трубы и регулировки регулировочных винтов с двух сторон опорной плиты.

- Если неровность платформы вызвана основной неровностью, используйте железный брусок, чтобы заполнить низкое место.
- После регулировки уровня вставьте центральный расширенный гвоздь заземляющих болтов и забейте его тяжелым молотком.
- Завинтите гайку болтов пола .

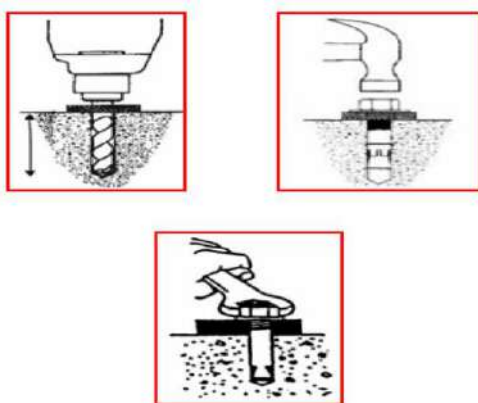

РИС 19



Если бетон не затвердел, пользователь не может устанавливать болты пола.

Зазор между опорной плитой и грунтом после регулировки должен быть заполнен железной плитой или бетоном.

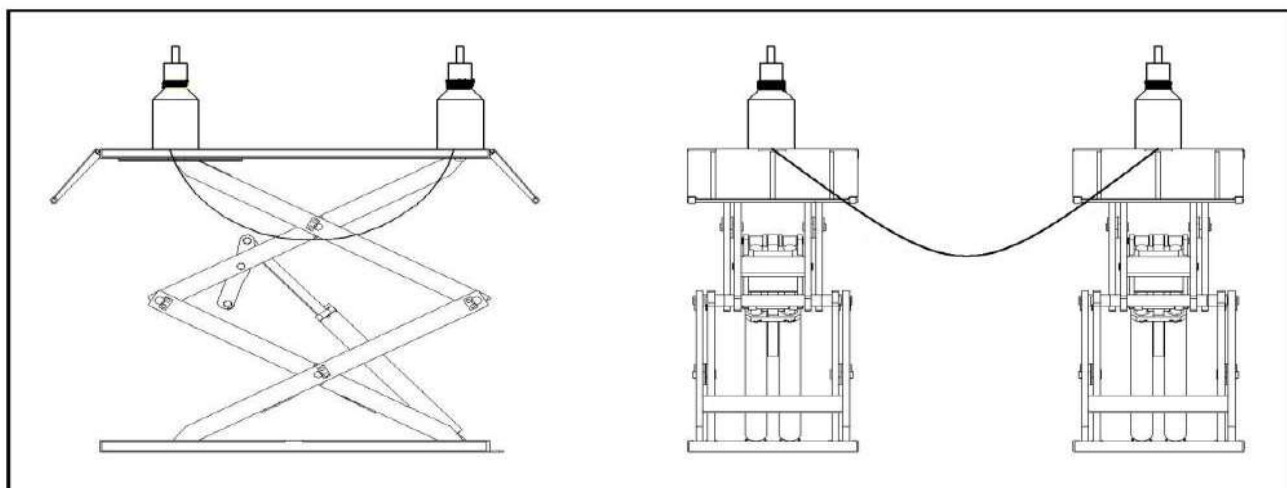
5.2.4 ИСПЫТАНИЕ МАШИНЫ БЕЗ НАГРУЗКИ

- Включите питание.
 - Нажмите кнопку “вверх” SB1, обратите внимание на синхронизацию и плавность подъема.
 - Проверьте, правильно ли установлена предохранительная защелка.
- ° Проверьте, нет ли утечки воздуха из маслопровода и воздухопровода.



При тестировании подъемника запрещается ставить людей или другие предметы

рядом с двумя бортами и под машиной. При обнаружении каких-либо отклонений нажмите кнопку “SB0”, чтобы своевременно остановить подъемник. После устранения препятствий повторите тест.

5.2.5 ИСПЫТАНИЕ С НАГРУЗКОЙ

- Подведите транспортное средство, вес которого не превышает максимального подъемного веса, к платформе, посадить водителя.
 - Положите подъемную резиновую подушку на подголовник сиденья.
 - Нажмите кнопку “вверх” SB1, поднимите платформу и обратите внимание на синхронизацию и плавность подъема.
 - Проверьте, правильно ли установлена предохранительная защелка.
- ° Проверьте, нет ли утечки воздуха из маслопровода и воздухопровода.



При начале испытания машины с нагрузкой запрещается, чтобы люди

или другие предметы стояли или располагались рядом с двумя бортами и под машиной.

Испытательное транспортное средство, вес которого не превышает максимального подъемного веса.

Проверьте, нет ли утечки масла в маслопроводе и воздушном шлейфе. Если обнаружено какое-либо отклонение от нормы, нажмите кнопку “SB0”, чтобы своевременно остановить его. После устранения препятствий повторите тест.

Глава 6 ЭКСПЛУАТАЦИЯ



К выполнению операций допускается только квалифицированный и прошедший обучение персонал

. Проверьте порядок действий следующим образом.

6.1 УКАЗАНИЯ ПО ЭКСПЛУАТАЦИИ

- Перед началом работы устраните препятствия вокруг подъемника.
- ° Во время подъема или опускания никому не разрешается находиться вблизи двух бортов и под машиной, а также на двух платформах.
- Избегайте подъема сверхтяжелых транспортных средств или других грузов.

- При подъеме транспортного средства шасси транспортного средства должно быть заполнено резиновой подушкой.
- Обратите внимание на синхронизацию подъема и опускания. При обнаружении каких-либо отклонений своевременно остановите машину, проверьте и устраните неисправность.
- При опускании транспортного средства сначала немного приподнимите платформу, обратите внимание, полностью ли отсоединены две предохранительные защелки и зубья безопасности. Если нет, прекратите опускание.
- Если оборудование не используется в течение длительного времени или в течение ночи, машину следует опустить в самое низкое положение на земле, снять транспортное средство и отключить подачу электроэнергии.

6.2 ИНСТРУКЦИИ ПО ЭЛЕКТРИЧЕСКИМ ОПЕРАЦИЯМ

6.3 ОПЕРАЦИИ

6.3.1 ПОДЪЕМ

- Нажмите кнопку “ВВЕРХ” SB1, масляный насос немедленно заработает, гидравлическое масло поступает в гидроцилиндр через “клапан остановки работы”, платформа поднимается, и предохранительная защелка также поднимается из-за воздушной петли.
- Отпустите кнопку SB1, масляный насос немедленно остановится, платформа перестанет подниматься, а предохранительная защелка опустится на предохранительный механизм, поскольку электромагнитный воздушный клапан отключен, а затем замкните воздушный контур.

6.3.2 СПУСК

- Нажмите кнопку “ВНИЗ” SB2, предохранительная защелка поднимется с помощью соединительной воздушной петли, и опускающий электромагнитный клапан откроется из-за электричества. Платформа опускается, отпустите кнопку SB2, прекратите опускание, предохранительная защелка упадет на предохранительное устройство.

6.3.3 АВАРИЙНАЯ ОСТАНОВКА

При неисправности машины или техническом обслуживании автомобиля нажмите кнопку “аварийный останов” “SB0” и блокировку, отключите всю рабочую цепь, другие операции невозможны.

6.3.4 МАШИНА ОСТАНАВЛИВАЕТСЯ НЕ ПО ФАЗЕ

Если во время операций подъема и опускания две платформы находятся на разной высоте, оборудование для фотоэлектрического выравнивания немедленно перестанет работать. В соответствии со следующим процессом регулировки уровня платформы, использовать их можно только после того, как две платформы окажутся на одинаковой высоте.

6.4 ОПЕРАЦИЯ “РЕГУЛИРОВКА” ПОДПИТКИ МАСЛА (ОБЫЧНЫЙ СРОК СЛУЖБЫ)



После завершения установки машины и регулировки в процессе применения правая платформа оказывается ниже левой из-за наличия воздуха в масляном цилиндре, что не исключает полностью нормальных потерь или утечки гидравлического масла.



При проведении операции по заправке маслом платформы не должны быть загружены.

Процесс регулировки выполняется в соответствии с подходами "Регулировка заправки маслом" '5' и '6'.

6.5 АВАРИЙНОЕ РУЧНОЕ УПРАВЛЕНИЕ ОПУСКАНИЕМ (СБОЙ ПИТАНИЯ)



При опускании с помощью ручного управления

следует в любое время следить за состоянием платформы, поскольку на платформе находятся транспортные средства. Если что-то не так, немедленно закрутите клапан масляного контура.

- Сначала поднимите две предохранительные защелки платформы и используйте тонкий железный прут, чтобы заполнить ее.
- Выключите кнопку питания (избегайте резкого поступления электричества). Откройте заднюю крышку блока управления, чтобы найти электромагнитный клапан А для опускания.
- Ослабьте шпильку ручного масляного контура на конце сердечника опускающегося электромагнитного клапана, после чего платформа начнет опускаться.
- После того, как машина была опущена, своевременно завинтите шпильку ручного масляного контура, процесс ручного опускания подходит к концу.

Глава 7 ТЕХНИЧЕСКОЕ ОБСЛУЖИВАНИЕ И УХОД



К выполнению операций допускается только квалифицированный персонал.

- Все подшипники и шарниры на этой машине необходимо смазывать один раз в неделю с помощью смазочного средства.
- Предохранительный механизм, верхний и нижний блоки скольжения и другие подвижные детали необходимо смазывать один раз в месяц.
- Гидравлическое масло необходимо заменять один раз в год. Уровень масла всегда должен поддерживаться на верхнем предельном уровне.



при замене гидравлического масла машина должна быть опущена в самое нижнее положение, затем слейте старое масло и отфильтруйте гидравлическое масло.

- Каждая команда проверяет маневренность и надежность пневматического защитного оборудования.

Глава 8 НЕИСПРАВНОСТИ И СПОСОБЫ ИХ УСТРАНЕНИЯ



К выполнению этих операций допускается только квалифицированный персонал.

Наименование сбоя	Причина сбоя	Решение
Двигатель не работает при подъеме.	Неправильно подсоединены провода питания.	Проверьте и исправьте подключение проводов
	Контактор переменного тока в цепи двигателя не срабатывает.	Если напряжение на двух концах катушки контактора нормальное, замените контактор.
	Концевой выключатель не замкнут.	отрегулируйте или замените концевой выключатель.
При подъеме двигатель работает, но подъемное движение отсутствует	Двигатель вращается в обратном направлении	Измените фазы проводов источника питания.
	Подъем с легким грузом - это нормально, но не подъем с тяжелым грузом.	Золотник опускного электромагнитного клапана забит грязью. Очистите золотник.
	Количество гидравлического масла недостаточное.	Добавьте гидравлическое масло.
	“Рабочий запорный клапан” не закрыт.	Закройте “Запорный клапан управления”.
При нажатии Кнопки “Опустить” аппарат не опускается	Предохранительная защелка не освобождена	Сначала немного приподнимите, а затем опустите
	Предохранительная отсутствует.	Давление воздуха недостаточное, предохранительная защелка заклинена или воздухопровод оборван,
	Электромагнитный воздушный клапан не работает.	проверьте или замените электромагнитный воздушный клапан.
	Опускающий электромагнитный не работает.	Проверьте катушку опускного электромагнитного клапана, а также проверьте затяжку его торцевой медной гайки
	“Антидетонационный клапан” заблокирован	Извлеките и очистите “антидетонационный клапан”.
При нормальных нагрузках машина опускается чрезвычайно медленно.	Гидравлическое масло имеет слишком высокую вязкость или замерзло	Замените гидравлическое масло
	Заблокирован “антидетонационный клапан” для предотвращения разрыва маслопровода.	Снимите или закройте патрубок подачи воздуха и, таким образом, заблокируйте предохранительную защелку машины, не поднимая предохранительную защелку. Извлеките “антидетонационный клапан” из отверстия для подачи масла в нижней части масляного цилиндра и очистите “антидетонационный клапан”.
Правая и левая платформы расположены не синхронно и не на одной высоте.	Воздух в масляном цилиндре выпущен не полностью.	См. раздел “5.2 Операция ”Регулировка” подпитки маслом”..
	Утечка масла на маслопроводе или в его соединениях.	Затяните соединения маслопроводов или замените сальники, а затем долейте масло и отрегулируйте уровень.
	“Запорный клапан подпитки масла” закрыт неплотно	Замените запорный клапан подпитки масла
Шумный подъем и опускание.	Смазки недостаточно..	Смажьте все шарниры и подвижные детали
	Основание или машина перекручены	Снова отрегулируйте ровность машины

ПРИЛОЖЕНИЕ : СХЕМА ПОДКЛЮЧЕНИЯ ШЛАНГА

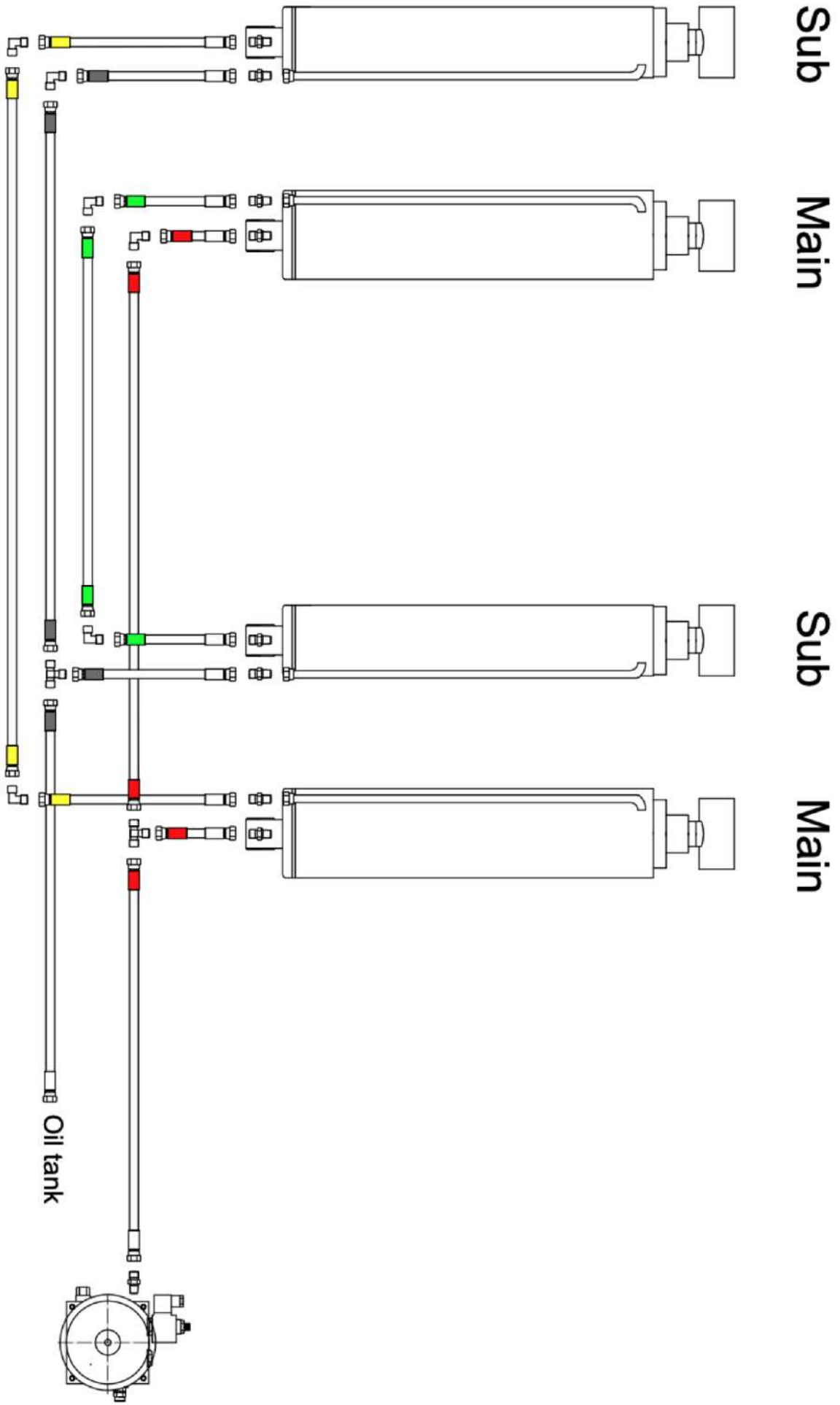

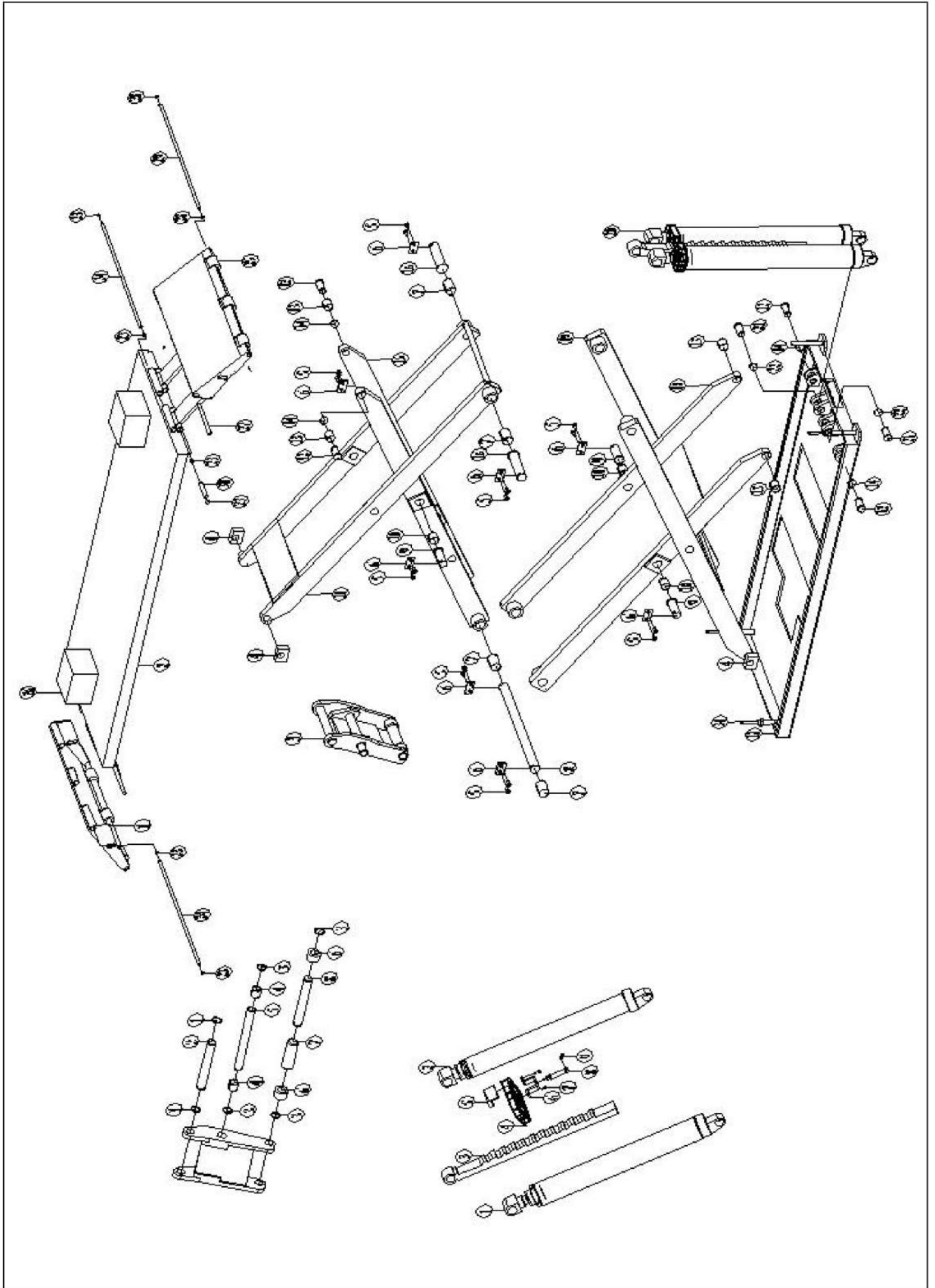

Hydraulic Cylinder Explosion Diagram

